



EP
Let's grow together

ES10-10ES/ES10-22DM
ES10-10MM/ES-22MM
ES12-12ES/ES12-25DM
ES12-12MM/ES12-25MM

Apilador eléctrico 1.0/1.2T

- Apilador eléctrico con el espacio de trabajo más pequeño necesario
- Diseño innovador de bajo consumo de energía y alta confiabilidad
- El diseño largo y lateral del timón hace que las operaciones sean seguras y convenientes

EP EQUIPMENT CO.,LTD
www.ep-equipment.com



▣ CARACTERÍSTICA

Rendimiento

- Estructura robusta de rendimiento.
- Sistema hidráulico y de accionamiento De altamente especializado que garantizan una conducción excelente rendimiento y alta fiabilidad.
- La unidad hidráulica duradera y silenciosa, el cilindro de alta calidad y la manguera garantizan una alta fiabilidad del sistema hidráulico.
- El conector AMP y los cables eléctricos durables reducen en gran medida el mal funcionamiento de los componentes.
- La opción de chasis Straddie ofrece estabilidad en la operación de pila alta.



Seguridad

- El diseño hidráulico de seguridad evita que el mástil se baje abruptamente cuando se cortan las tuberías.
- El ombligo evita que el camión golpee al operador.
- Simplemente presionando el desconector de emergencia, el suministro de energía se interrumpirá inmediatamente.
- El interruptor limitado múltiple asegura el desplazamiento.
- El camión cambia automáticamente al modo de baja velocidad cuando la altura de elevación es mayor que la altura de ajuste.
- El dispositivo de frenado trasero antigiro garantiza que los camiones no retrocedan en las rampas.

Operación

- Cabeza de inclinación ergonómico para operaciones cómodas y sin esfuerzo.
- Timón con brazo largo para una dirección suave.
- El diseño de chasis compacto ofrece el radio de giro más pequeño necesario.
- El funcionamiento lateral garantiza una estabilidad excelente.
- Cargador de a bordo.

Mantenimiento

- Batería sin mantenimiento.
- Indicador de pantalla de la batería con contador de horas, recuerda al operador que debe cargarse a tiempo (opcional).
- Panel trasero desmontable de fácil mantenimiento.
- La señal de autodiagnóstico en la pantalla digital permite una fácil resolución de problemas.
- Fácil acceso al equipo manual.
- Protección de corte de baja tensión.

Apilador eléctrico 1.0/1.2T

ES10-10ES/ES12-12ES

				EP	EP	
Marca Distintiva	1.1	Fabricante		EP	EP	
	1.2	Designación del modelo		ES10-10ES	ES12-12ES	
	1.3	Unidad de potencia		Electric	Electric	
	1.4	Tipo de conducción		Pedestrian	Pedestrian	
	1.5	Capacidad nominal	Q	kg	1000	1200
	1.6	Distancia del centro de carga	c	mm	600	600
	1.8	Distancia de carga, centro del eje motriz a la horquilla	x	mm	795	795
	1.9	Distancia entre ejes	y	mm	1240	1240
	Peso de servicio	2.1	Peso de servicio		kg	540
2.2		Carga por eje, cargada delante / detrás		kg	640/852	845/1016
2.3		Carga por eje, delante / trasera sin carga		kg	419/121	536/125
Neumáticos/Chasis	3.1	Tipo de ruedas			Polyurethane	Polyurethane
	3.2.1	Tamaño de los ruedas, delantero		mm	Φ210x70	Φ210x70
	3.3.1	Tamaño de los ruedas, traseros		mm	Φ80x60	Φ80x60
	3.4	Ruedas de estabilidad		mm	Φ130x55	Φ130x55
	3.5	Ruedas, número delantero / trasero (x = ruedas motrices)		mm	1x+ 1/ 4	1x+ 1/ 4
	3.6.1	Banda de rodadura, delantera	b10	mm	533	533
	3.7.1	Banda de rodadura, trasera	b11	mm	400	400
Dimensiones	4.0	Altura máxima de elevación (h2 + h13)	H	mm	3015	3015
	4.2	Altura, mástil rebajado	h1	mm	2026	2056
	4.3	Elevación libre	h2	mm	—	—
	4.4	Altura de elevación	h3	mm	2927	2927
	4.5	Altura, mástil extendido	h4	mm	3491	3521
	4.6	Levantamiento inicial	h5	mm	—	—
	4.9	Barra de ajuste de altura en posición de conducción mín. / Máx.	h14	mm	860/ 1200	860/ 1200
	4.10	Altura de los brazos de las ruedas	h8	mm	—	—
	4.15	Altura mínima de horquillas	h13	mm	88	88
	4.19	Longitud total	l1	mm	1740	1740
	4.20	Longitud hasta la cara de las horquillas	l2	mm	590	590
	4.21	Ancho total	b1/b2	mm	800	800
	4.22	Dimensiones de la horquilla	s/e/l	mm	55/160/1150	60/ 170/ 1150
	4.24	Ancho del carro de la horquilla	b3	mm	600	680
	4.25	Distancia exterior de las horquillas	b5	mm	560	570
	4.26	Distancia entre brazos de rueda / superficies de carga	b4	mm	—	—
	4.31	Distancia al suelo, cargada, debajo del mástil	m1	mm	—	—
	4.32	Distancia al suelo, centro de la distancia entre ejes	m2	mm	30	30
	4.34.1	Ancho de pasillo para palets 1000 × 1200 transversalmente	Ast	mm	2225	2225
	4.34.2	Ancho de pasillo para palets 800 × 1200 transversalmente	Ast	mm	2150	2150
4.35	Radio de giro	Wa	mm	1408	1408	
Dato de rendimiento	5.1	Velocidad de desplazamiento, con / sin carga		km/h	4/4.5	4/4.5
	5.2	Velocidad de elevación, cargada / descargada		m/s	0.12/ 0.22	0.12/ 0.22
	5.3	Velocidad de descenso, cargada / descargada		m/s	0.12/ 0.11	0.12/ 0.11
	5.8	Max. pendiente, cargado / descargado		%	3/ 10	3/ 10
	5.10	Freno de servicio			Electromagnetic	Electromagnetic
Motor eléctrico	6.1	Potencia del motor de accionamiento S2 60 min		kW	0.65	0.65
	6.2	Potencia del motor de elevación en S3 15%		kW	2.2	2.2
	6.4	Voltaje de la batería / capacidad nominal		V/Ah	2x12/105	2x12/105
	6.5	Peso de la batería		kg	2x30	2x30
	Dato adicional	8.1	Tipo de unidad de transmisión			DC
10.5		Diseño de dirección			Mechanical	Mechanical
10.7		Nivel de presión sonora en el oído del conductor		dB(A)	74	74

Si hay mejoras de parámetros técnicos o configuraciones, no se dará más aviso.
El diagrama que se muestra puede contener configuraciones no estándar.

Apilador eléctrico 1.0/1.2T

ES10-10MM/ES12-12MM

				EP	EP	
Marca Distintiva	1.1	Fabricante				
	1.2	Designación del modelo		ES10-10MM	ES12-12MM	
	1.3	Unidad de potencia		Electric	Electric	
	1.4	Tipo de conducción		Pedestrian	Pedestrian	
	1.5	Capacidad nominal	Q	kg	1000	1200
	1.6	Distancia del centro de carga	c	mm	600	600
	1.8	Distancia de carga, centro del eje motriz a la horquilla	x	mm	805	805
	1.9	Distancia entre ejes	y	mm	1126	1126
	Peso de servicio	2.1	Peso de servicio		kg	462
2.2		Carga por eje, cargada delante / detrás		kg	641/821	741/921
2.3		Carga por eje, delante / trasera sin carga		kg	343/119	343/119
Neumáticos/Chasis	3.1	Tipo de ruedas			Polyurethane	Polyurethane
	3.2.1	Tamaño de los ruedas, delantero		mm	Φ210x70	Φ210x70
	3.3.1	Tamaño de los ruedas, traseros		mm	Φ80x60	Φ80x60
	3.4	Ruedas de estabilidad		mm	Φ130x55	Φ130x55
	3.5	Ruedas, número delantero / trasero (x = ruedas motrices)		mm	1x+ 1/ 4	1x+ 1/ 4
	3.6.1	Banda de rodadura, delantera	b10	mm	533	533
	3.7.1	Banda de rodadura, trasera	b11	mm	380	380
Dimensiones	4.0	Altura máxima de elevación (h2 + h13)	H	mm	1605	1605
	4.2	Altura, mástil rebajado	h1	mm	1940	1940
	4.3	Elevación libre	h2	mm	1505	1505
	4.4	Altura de elevación	h3	mm	1517	1517
	4.5	Altura, mástil extendido	h4	mm	1971	1971
	4.6	Levantamiento inicial	h5	mm	—	—
	4.9	Barra de ajuste de altura en posición de conducción mín. / Máx.	h14	mm	860/ 1200	860/ 1200
	4.10	Altura de los brazos de las ruedas	h8	mm	—	—
	4.15	Altura mínima de horquillas	h13	mm	88	88
	4.19	Longitud total	l1	mm	1615	1615
	4.20	Longitud hasta la cara de las horquillas	l2	mm	465	465
	4.21	Ancho total	b1/b2	mm	800	800
	4.22	Dimensiones de la horquilla	s/e/l	mm	60/ 170/ 1150	60/ 170/ 1150
	4.24	Ancho del carro de la horquilla	b3	mm	680	680
	4.25	Distancia exterior de las horquillas	b5	mm	550	550
	4.26	Distancia entre brazos de rueda / superficies de carga	b4	mm	—	—
	4.31	Distancia al suelo, cargada, debajo del mástil	m1	mm	—	—
	4.32	Distancia al suelo, centro de la distancia entre ejes	m2	mm	30	30
	4.34.1	Ancho de pasillo para palets 1000 × 1200 transversalmente	Ast	mm	2137	2137
	4.34.2	Ancho de pasillo para palets 800 × 1200 transversalmente	Ast	mm	2062	2062
4.35	Radio de giro	Wa	mm	1295	1295	
Dato de rendimiento	5.1	Velocidad de desplazamiento, con / sin carga		km/h	4/4.5	4/4.5
	5.2	Velocidad de elevación, cargada / descargada		m/s	0.12/ 0.22	0.12/ 0.22
	5.3	Velocidad de descenso, cargada / descargada		m/s	0.12/ 0.11	0.12/ 0.11
	5.8	Max. pendiente, cargado / descargado		%	3/ 10	3/ 10
	5.10	Freno de servicio			Electromagnetic	Electromagnetic
Motor eléctrico	6.1	Potencia del motor de accionamiento S2 60 min		kW	0.65	0.65
	6.2	Potencia del motor de elevación en S3 15%		kW	2.2	2.2
	6.4	Voltaje de la batería / capacidad nominal		V/Ah	2x12/85	2x12/85
	6.5	Peso de la batería		kg	2x25	2x25
	Dato adicional	8.1	Tipo de unidad de transmisión			DC
10.5		Diseño de dirección			Mechanical	Mechanical
10.7		Nivel de presión sonora en el oído del conductor		dB(A)	74	74

Si hay mejoras de parámetros técnicos o configuraciones, no se dará más aviso.
El diagrama que se muestra puede contener configuraciones no estándar.

Apilador eléctrico 1.0/1.2T

ES10-22DM/ES12-25DM

Marca Distintiva	1.1	Fabricante			EP	EP
	1.2	Designación del modelo			ES10-22DM	ES12-25DM
	1.3	Unidad de potencia			Electric	Electric
	1.4	Tipo de conducción			Pedestrian	Pedestrian
	1.5	Capacidad nominal	Q	kg	1000	1200
	1.6	Distancia del centro de carga	c	mm	600	600
	1.8	Distancia de carga, centro del eje motriz a la horquilla	x	mm	845	845
	1.9	Distancia entre ejes	y	mm	1290	1290
	Peso de servicio	2.1	Peso de servicio		kg	676
2.2		Carga por eje, cargada delante / detrás		kg	757/919	837/1039
2.3		Carga por eje, delante / trasera sin carga		kg	549 / 127	549 / 127
Neumáticos/Chasis	3.1	Tipo de ruedas			Polyurethane	Polyurethane
	3.2.1	Tamaño de los ruedas, delantero		mm	Ø210×70	Ø210×70
	3.3.1	Tamaño de los ruedas, traseros		mm	Φ100×50	Φ100×50
	3.4	Ruedas de estabilidad		mm	Φ100×50	Φ100×50
	3.5	Ruedas, número delantero / trasero (x = ruedas motrices)		mm	1x+ 1/ 4	1x+ 1/ 4
	3.6.1	Banda de rodadura, delantera	b10	mm	533	533
Dimensiones	3.7.1	Banda de rodadura, trasera	b11	mm	1060/1160/ 1260 <small>11260</small>	1060/1160/ 1260 <small>11260</small>
	4.0	Altura máxima de elevación (h2 + h13)	H	mm	2980	2980
	4.2	Altura, mástil rebajado	h1	mm	2086	2086
	4.3	Elevación libre	h2	mm	—	—
	4.4	Altura de elevación	h3	mm	2920	2920
	4.5	Altura, mástil extendido	h4	mm	3895	3895
	4.6	Levantamiento inicial	h5	mm	—	—
	4.9	Barra de ajuste de altura en posición de conducción mín. / Máx.	h14	mm	860/ 1200	860/ 1200
	4.10	Altura de los brazos de las ruedas	h8	mm	100	100
	4.15	Altura mínima de horquillas	h13	mm	60	60
	4.19	Longitud total	l1	mm	1650	1650
	4.20	Longitud hasta la cara de las horquillas	l2	mm	580	580
	4.21	Ancho total	b1/b2	mm	1135/1235/ 1335 <small>11425</small>	1135/1235/ 1335 <small>11425</small>
	4.22	Dimensiones de la horquilla	s/e/l	mm	35/ 100/ 1070	35/ 100/ 1070
	4.24	Ancho del carro de la horquilla	b3	mm	800	800
	4.25	Distancia exterior de las horquillas	b5	mm	200~780	200~780
	4.26	Distancia entre brazos de rueda / superficies de carga	b4	mm	100	100
	4.31	Distancia al suelo, cargada, debajo del mástil	m1	mm	30	30
	4.32	Distancia al suelo, centro de la distancia entre ejes	m2	mm	40	40
	4.34.1	Ancho de pasillo para palets 1000 × 1200 transversalmente	Ast	mm	2255	2255
4.34.2	Ancho de pasillo para palets 800 × 1200 transversalmente	Ast	mm	2180	2180	
4.35	Radio de giro	Wa	mm	1404	1404	
Dato de rendimiento	5.1	Velocidad de desplazamiento, con / sin carga		km/h	4/4.5	4/4.5
	5.2	Velocidad de elevación, cargada / descargada		m/s	0.12/ 0.22	0.12/ 0.22
	5.3	Velocidad de descenso, cargada / descargada		m/s	0.12/ 0.11	0.12/ 0.11
	5.8	Max. pendiente, cargado / descargado		%	3/ 10	3/ 10
Motor eléctrico	5.10	Freno de servicio			Electromagnetic	Electromagnetic
	6.1	Potencia del motor de accionamiento S2 60 min		kW	0.65	0.65
	6.2	Potencia del motor de elevación en S3 15%		kW	2.2	2.2
	6.4	Voltaje de la batería / capacidad nominal		V/Ah	2x12/105	2x12/105
	6.5	Peso de la batería		kg	2x30	2x30
Dato adicional	8.1	Tipo de unidad de transmisión			DC	DC
	10.5	Diseño de dirección			Mechanical	Mechanical
	10.7	Nivel de presión sonora en el oído del conductor		dB(A)	74	74

Si hay mejoras de parámetros técnicos o configuraciones, no se dará más aviso.
El diagrama que se muestra puede contener configuraciones no estándar.

Apilador eléctrico 1.0/1.2T

ES10-22MM/ES12-25MM

Marca Distintiva	1.1	Fabricante			EP	EP
	1.2	Designación del modelo			ES10-22MM	ES12-25MM
	1.3	Unidad de potencia			Electric	Electric
	1.4	Tipo de conducción			Pedestrian	Pedestrian
	1.5	Capacidad nominal	Q	kg	1000	1200
	1.6	Distancia del centro de carga	c	mm	600	600
	1.8	Distancia de carga, centro del eje motriz a la horquilla	x	mm	850	850
	1.9	Distancia entre ejes	y	mm	1210	1210
	Peso de servicio	2.1	Peso de servicio		kg	543
2.2		Carga por eje, cargada delante / detrás		kg	683/860	783/960
2.3		Carga por eje, delante / trasera sin carga		kg	420/123	420/123
Neumáticos/Chasis	3.1	Tipo de ruedas			Polyurethane	Polyurethane
	3.2.1	Tamaño de los ruedas, delantero		mm	Φ210x70	Φ210x70
	3.3.1	Tamaño de los ruedas, traseros		mm	Φ100x50	Φ100x50
	3.4	Ruedas de estabilidad		mm	Φ100x50	Φ100x50
	3.5	Ruedas, número delantero / trasero (x = ruedas motrices)		mm	1x+ 1/ 4	1x+ 1/ 4
	3.6.1	Banda de rodadura, delantera	b10	mm	533	533
	3.7.1	Banda de rodadura, trasera	b11	mm	1060/1160/ 1260 <small>11260</small>	1060/1160/ 1260 <small>11260</small>
Dimensiones	4.0	Altura máxima de elevación (h2 + h13)	H	mm	1570	1570
	4.2	Altura, mástil rebajado	h1	mm	1940	1940
	4.3	Elevación libre	h2	mm	1407	1407
	4.4	Altura de elevación	h3	mm	1510	1510
	4.5	Altura, mástil extendido	h4	mm	2053	2053
	4.6	Levantamiento inicial	h5	mm	—	—
	4.9	Barra de ajuste de altura en posición de conducción mín. / Máx.	h14	mm	860/ 1200	860/ 1200
	4.10	Altura de los brazos de las ruedas	h8	mm	100	100
	4.15	Altura mínima de horquillas	h13	mm	60	60
	4.19	Longitud total	l1	mm	1570	1570
	4.20	Longitud hasta la cara de las horquillas	l2	mm	500	500
	4.21	Ancho total	b1/b2	mm	1135/1235/ 1335 <small>11125</small>	1135/1235/ 1335 <small>11125</small>
	4.22	Dimensiones de la horquilla	s/e/l	mm	35/ 100/ 1070	35/ 100/ 1070
	4.24	Ancho del carro de la horquilla	b3	mm	780	780
	4.25	Distancia exterior de las horquillas	b5	mm	200~760	200~760
	4.26	Distancia entre brazos de rueda / superficies de carga	b4	mm	100	100
	4.31	Distancia al suelo, cargada, debajo del mástil	m1	mm	30	30
	4.32	Distancia al suelo, centro de la distancia entre ejes	m2	mm	40	40
	4.34.1	Ancho de pasillo para palets 1000 × 1200 transversalmente	Ast	mm	2175	2175
	4.34.2	Ancho de pasillo para palets 800 × 1200 transversalmente	Ast	mm	2100	2100
4.35	Radio de giro	Wa	mm	1329	1329	
Dato de rendimiento	5.1	Velocidad de desplazamiento, con / sin carga		km/h	4/4.5	4/4.5
	5.2	Velocidad de elevación, cargada / descargada		m/s	0.12/ 0.22	0.12/ 0.22
	5.3	Velocidad de descenso, cargada / descargada		m/s	0.12/ 0.11	0.12/ 0.11
	5.8	Max. pendiente, cargado / descargado		%	3/ 10	3/ 10
	5.10	Freno de servicio			Electromagnetic	Electromagnetic
Motor eléctrico	6.1	Potencia del motor de accionamiento S2 60 min		kW	0.65	0.65
	6.2	Potencia del motor de elevación en S3 15%		kW	2.2	2.2
	6.4	Voltaje de la batería / capacidad nominal		V/Ah	2x12/85	2x12/85
	6.5	Peso de la batería		kg	2x25	2x25
	Dato adicional	8.1	Tipo de unidad de transmisión			DC
10.5		Diseño de dirección			Mechanical	Mechanical
10.7		Nivel de presión sonora en el oído del conductor		dB(A)	74	74

Si hay mejoras de parámetros técnicos o configuraciones, no se dará más aviso.
El diagrama que se muestra puede contener configuraciones no estándar.

ES10-10ES

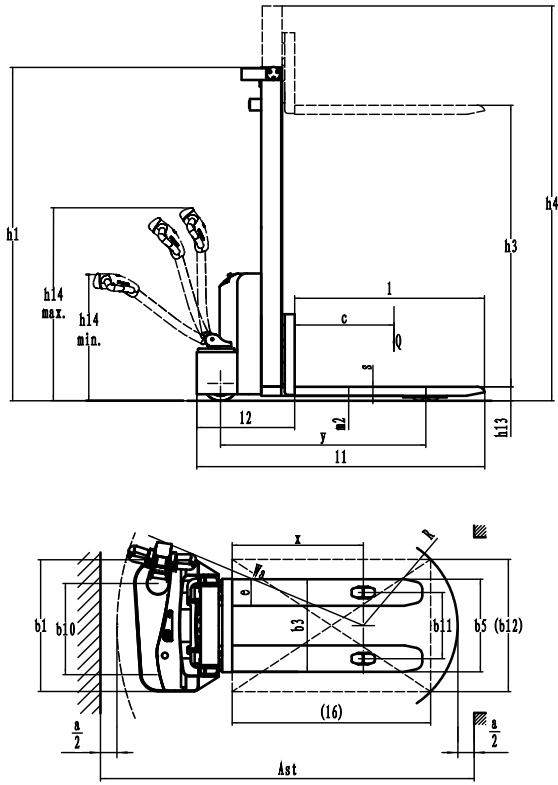

ES12-12ES

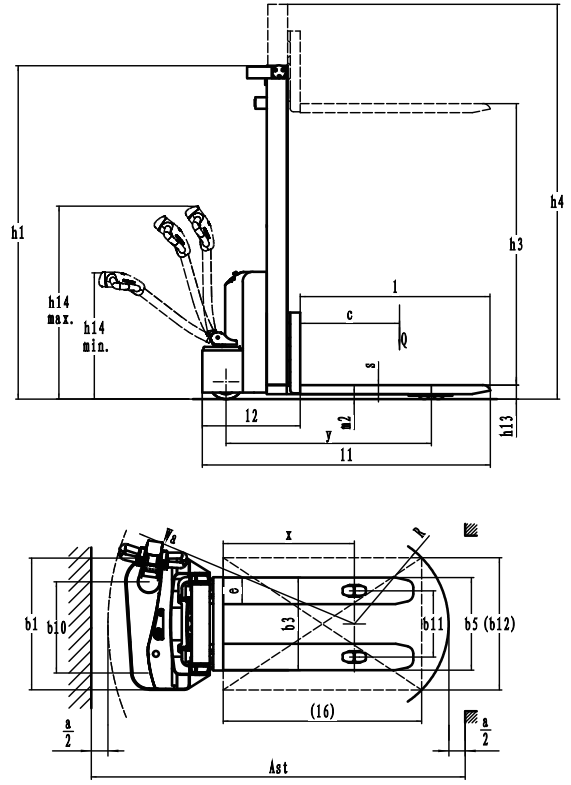

ES10-10MM

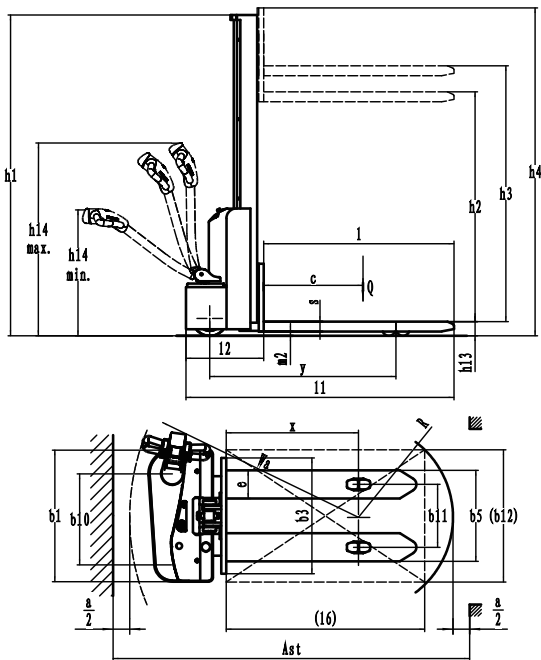

ES12-12MM

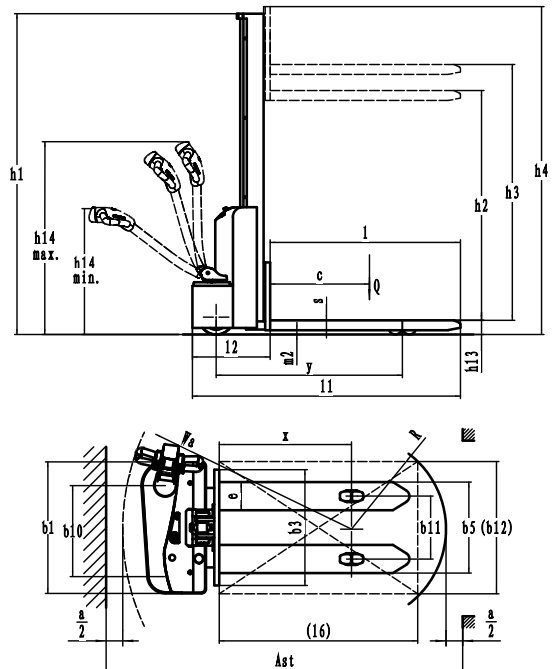

ES10-22MM

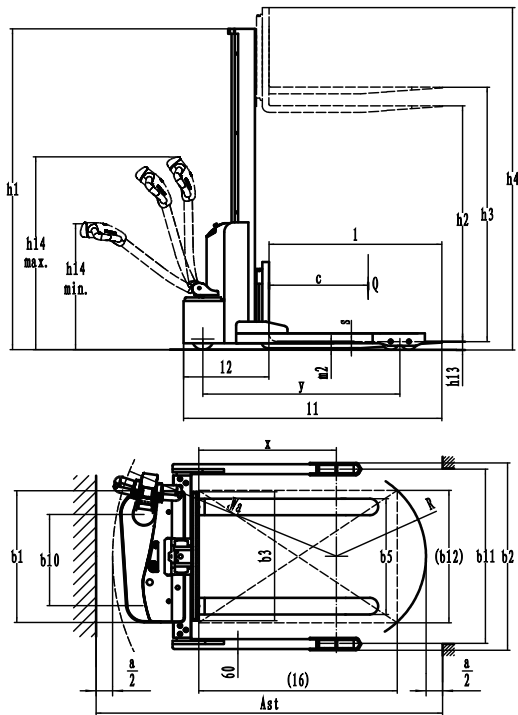

ES12-25MM

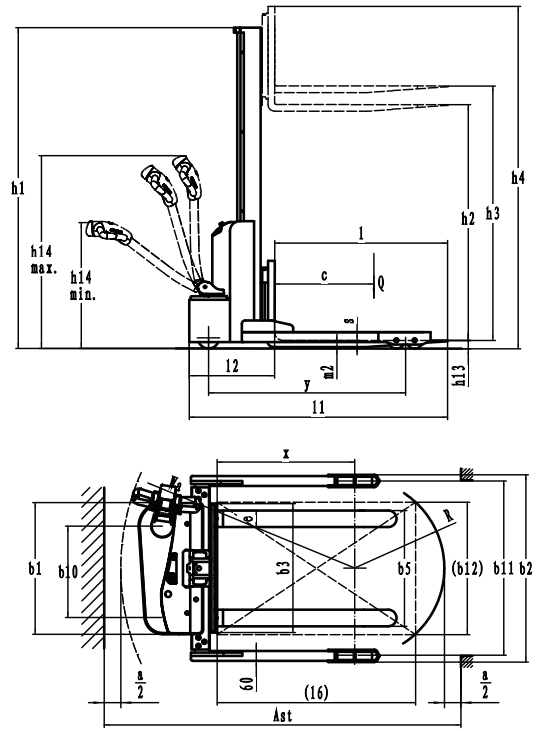

ES10-22DM

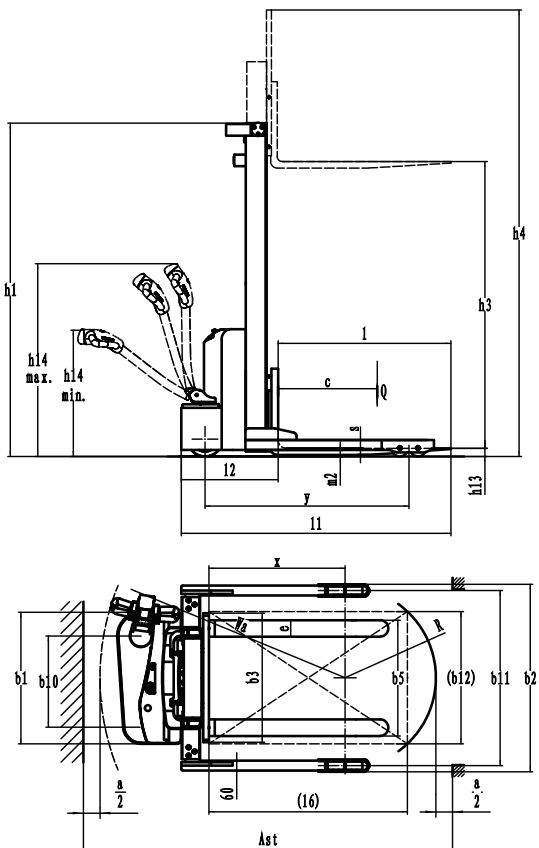

ES12-25DM

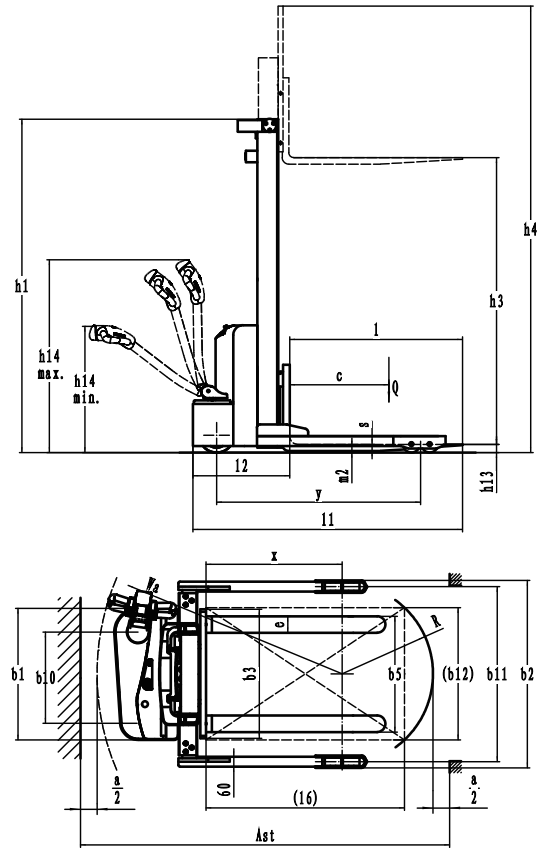

Opción de Mástil

ES10-10ES

Tipos de mástil	Altura de elevación h3+h13 (mm)	Altura, mástil bajado h1 (mm)	Elevación libre h2 (mm)	Altura, mástil extendido h4 (mm)
Mástil duplex estándar	2515	1772	—	2991
	2715	1872	—	3191
	3015	2022	—	3491
	3315	2172	—	3791

ES12-12ES

Tipos de mástil	Altura de elevación h3+h13 (mm)	Altura, mástil bajado h1 (mm)	Elevación libre h2 (mm)	Altura, mástil extendido h4 (mm)
Mástil de 1 etapa	1205	1575	1100	1595
	1405	1775	1300	1795
	1605	1975	1500	1995
	1705	2075	1600	2095
Mástil duplex estándar	2015	1656	—	2521
	2515	1806	—	3021
	2715	1906	—	3221
	3015	2056	—	3521
	3315	2206	—	3821
	3615	2356	—	4121
	3815	2456	—	4321

ES10-10MM/ES12-12MM

Tipos de mástil	Altura de elevación h3+h13(mm)	Altura, mástil bajado h1(mm)	Elevación libre h2(mm)	Altura, mástil extendido h4(mm)
Mástil Singlex	1605	1940	1387	2053
	1955	2290	1737	2403

ES10-22MM/ES12-25MM

Tipos de mástil	Altura de elevación h3+h13(mm)	Altura, mástil bajado h1(mm)	Elevación libre h2(mm)	Altura, mástil extendido h4(mm)
Mástil Singlex	1570	1940	1387	2053
	1920	2290	1737	2403

ES10-22DM/ES12-25DM

Tipos de mástil	Altura de elevación h3+h13 (mm)	Altura, mástil bajado h1(mm)	Elevación libre h2(mm)	Altura, mástil extendido h4(mm)
Mástil de 1 etapa	1180	1600	1035	1685
	1380	1800	1235	1885
	1580	2000	1435	2085
	1680	2100	1535	2185
Mástil duplex estándar	1980	1586	—	2895
	2480	1836	—	3395
	2680	1936	—	3595
	2980	2086	—	3895
	3280	2236	—	4195
	3580	2386	—	4495
	3780	2486	—	4695

Opción

No.	Elementos opcionales	ES10-10ES	ES12-12ES
1.1	Dimensión de la horquilla	●570*1150 ○570*1220、1000、1070、1300 ○685*1150、1220、1000、1070、1300	●570*1150 ○570*1220、1000、1070、1300 ○685*1150、1220、1000、1070、1300
1.4	Anchura del base de horquilla	●680○800	●680○800
2.1	Tipo de la rueda de carga	●Double	●Double
2.2	Material de la rueda de carga	●PU	●PU
2.3	Material de la rueda de conducción	●PU○Trace PU	●PU○Trace PU
2.7	Capacidad de la batería	●105Ah○125Ah○85Ah○80Ah (Li-ion)	●105Ah○125Ah○80Ah (Li-ion)
2.8	Cargador	●24V-10A internal○24V-15A internal ○24V-30A internal (Li-ion)	●24V-10A internal○24V-15A internal ○24V-30A internal (Li-ion)
2.9	Indicador de la batería	●With time	●With time
2.16	Tipo de la cabeza de manejo	●Hands big handle head	●Hands big handle head
3.3	Ruedas de balanceo	●Yes and not customized	●Yes and not customized
3.11	Espejo retrovisor	●No○Yes and not customized	●No○Yes and not customized
3.16	Manipulador vertical trabajando	●No○Yes and not customized	●No○Yes and not customized

Nota: ●Estándar ○ Opcional - Inconformidad

No.	Elementos opcionales	ES10-10MM	ES12-12MM
1.1	Dimensión de la horquilla	●550*1150○550*1220、1000 ○685*1150、1220、1000	●550*1150○550*1220、1000、1070 ○685*1150、1220、1000、1070
1.4	Anchura del base de horquilla	●680○800	●680○800
2.1	Tipo de la rueda de carga	●Double	●Double
2.2	Material de la rueda de carga	●PU	●PU
2.3	Material de la rueda de conducción	●PU○Trace PU	●PU○Trace PU
2.7	Capacidad de la batería	●85Ah○80Ah (Li-ion)	●85Ah○80Ah (Li-ion)
2.8	Cargador	●24V-10A internal○24V-15A internal ○24V-30A internal (Li-ion)	●24V-10A internal○24V-15A internal ○24V-30A internal (Li-ion)
2.9	Indicador de la batería	●With time	●With time
2.16	Tipo de la cabeza de manejo	●Hands big handle head	●Hands big handle head
3.3	Ruedas de balanceo	●Yes and not customized	●Yes and not customized
3.11	Espejo retrovisor	●No○Yes and not customized	●No○Yes and not customized
3.16	Manipulador vertical trabajando	●No○Yes and not customized	●No○Yes and not customized

Nota: ●Estándar ○ Opcional - Inconformidad

GRÁFICO DE CAPACIDADES NOMINALES



GRÁFICO DE CAPACIDADES NOMINALES



Opción

No.	Elementos opcionales	ES10-22MM	ES12-25MM
1.1	Dimensión de la horquilla	●900*600, 2A, 100*40*1070 ○900*600, 2A, 100*40*1220 ○900*600, 2A, 100*40*1000 ○900*600, 2A, 100*40*1370	●900*600, 2A, 100*40*1070 ○900*600, 2A, 100*40*1220 ○900*600, 2A, 100*40*1000 ○900*600, 2A, 100*40*1370
1.2	Anchura de patas	●985○1085/1185/1285	●985○1085/1185/1285
1.4	Anchura del base de horquilla	●800mm(31.5in)	●800mm(31.5in)
1.5	Altura del respaldo	●No○916mm (36in)	●No○916mm (36in)
2.1	Tipo de la rueda de carga	●Double	●Double
2.2	Material de la rueda de carga	●PU	●PU
2.3	Material de la rueda de conducción	●PU○Trace PU	●PU○Trace PU
2.7	Capacidad de la batería	●85Ah○80Ah (Li-ion)	●85Ah○80Ah (Li-ion)
2.8	Cargador	●24V-10A internal○24V-15A internal ○24V-30A internal (Li-ion)	●24V-10A internal○24V-15A internal ○24V-30A internal (Li-ion)
2.9	Indicador de la batería	●Without time○With time	●Without time○With time
2.16	Tipo de la cabeza de manejo	●Hands big handle head	●Hands big handle head
3.3	Ruedas de balanceo	●Yes and not customized	●Yes and not customized
3.11	Espejo retrovisor	●No○Yes and not customized	●No○Yes and not customized
3.16	Manipulador vertical trabajando	●No○Yes and not customized	●No○Yes and not customized

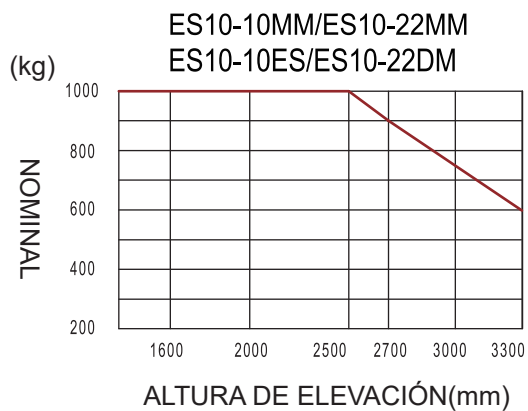
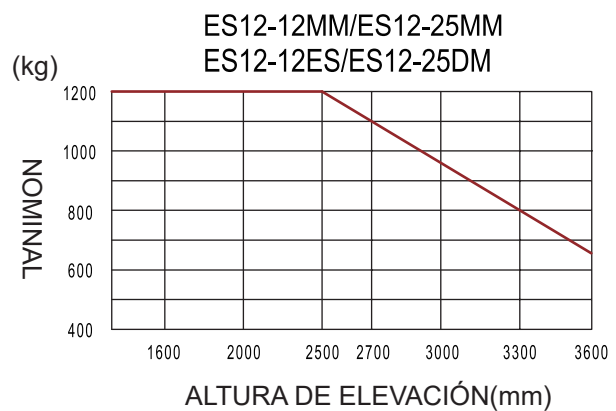
Nota: ●Estándar ○ Opcional - Inconformidad

No.	Elementos opcionales	ES10-22DM	ES12-25DM
1.1	Dimensión de la horquilla	●900*600, 2A, 100*40*1070 ○900*600, 2A, 100*40*1220 ○900*600, 2A, 100*40*1000 ○900*600, 2A, 100*40*1370	●900*600, 2A, 100*40*1070 ○900*600, 2A, 100*40*1150 ○900*600, 2A, 100*40*1220 ○900*600, 2A, 100*40*1370
1.2	Anchura de patas	●985○1085/1185/1285	●985○1085/1185/1285
1.4	Anchura del base de horquilla	●800mm(31.5in)	●800mm(31.5in)
1.5	Altura del respaldo	●916mm (36in)	●916mm (36in)
2.1	Tipo de la rueda de carga	●Double	●Double
2.2	Material de la rueda de carga	●PU	●PU
2.3	Material de la rueda de conducción	●PU○Trace PU	●PU○Trace PU
2.7	Capacidad de la batería	●105Ah○125Ah○85Ah○80Ah (Li-ion)	●105Ah○125Ah○80Ah (Li-ion)
2.8	Cargador	●24V-10A internal○24V-15A internal ○24V-30A internal (Li-ion)	●24V-10A internal○24V-15A internal ○24V-30A internal (Li-ion)
2.9	Indicador de la batería	●Without time○With time	●Without time○With time
2.16	Tipo de la cabeza de manejo	●Hands big handle head	●Hands big handle head
3.3	Ruedas de balanceo	●Yes and not customized	●Yes and not customized
3.11	Espejo retrovisor	●No○Yes and not customized	●No○Yes and not customized
3.16	Manipulador vertical trabajando	●No○Yes and not customized	●No○Yes and not customized

Nota: ●Estándar ○ Opcional - Inconformidad